

OPI-II

Terminal de telefonista do MD110

Manual do usuário



Bem-vindo ao manual do usuário para o Terminal de telefonista OPI-II no sistema MD110.

É um sistema de comunicação comercial de última geração. A união de recursos e facilidades aperfeiçoa efetivamente a comunicação virtual de qualquer tipo de organização.

Para aproveitar ao máximo as vantagens desses recursos e facilidades avançadas, há uma linha de telefones projetada para facilitar o uso em qualquer situação.

Índice

	página
Introdução.....	4
O Terminal.....	5
Preparando o terminal.....	9
Chamadas de entrada.....	12
Transferência.....	17
Facilidades de serviço.....	28
Assistência.....	40
Chamadas de saída.....	54
Outras Facilidades Úteis.....	62
Símbolos da Unidade de Display.....	68
Descrição das teclas.....	71
Índice.....	75

PB/LZT 102 2254 RA

© Ericsson Enterprise AB 2001

Todos os direitos reservados. Nenhuma parte desta publicação pode ser reproduzida, ou transmitida sob qualquer forma ou por quaisquer meios, seja eletrônico, mecânico, de cópia, gravação ou qualquer outro tipo, sem a permissão, por escrito, do editor.

Introdução

Como utilizar este manual

A seção inicial deste manual faz a apresentação do terminal e procura deixar você familiarizado(a) com o seu projeto.

O corpo principal do manual abrange todas as funções de operação, por exemplo, atendimento e transferência de chamadas.

As convenções usadas nesta seção são:

As ações a serem executadas aparecem em **negrito**, enquanto o desenho da tecla aparece à esquerda do texto.

Por exemplo:



Pressione



A reação dos sistemas é mostrada através da iluminação dos símbolos do display, facilitando a execução da função, e através dos símbolos que aparecem fixos ou piscantes.



Um número no símbolo indica em qual display o símbolo aparece, consulte a seção "O Terminal" para os números do display.

Um guia de referência rápida acompanha este manual. O guia abrange as teclas a serem pressionadas para ações de operação comuns e uma lista de processamento de chamadas, funções especiais e funções de tecla de serviços.

O Terminal

O terminal de telefonista OPI-II usa uma combinação de tecnologia digital avançada, princípios de comunicação ISDN e controle distribuído de programa armazenado.

Isto torna-o a escolha perfeita para uma organização que reconhece o valor de um manuseamento rápido e preciso da informação.

O terminal consiste em três componentes:

- unidade de display que exhibe informações sobre a chamada usando símbolos.
- painel de teclas para processamento de chamadas e realização de tarefas de telefonista.
- monofone ou fone de ouvido.

Os símbolos na unidade de display não são visíveis permanentemente, só aparecem os símbolos importantes para cada chamada. É fornecida a informação numérica e digital no acesso à chamada, no status da chamada e nos campos de conexão.

Há um diagrama do painel de teclas e dos displays do terminal na página seguinte e na capa dobrada. Use o painel de teclas para realizar operações como, por exemplo, atendimento, transferência e para colocar chamadas em espera. O diagrama do terminal foi numerado para que você veja de relance a funcionalidade das teclas.

O aparelho já vem padronizado com a função para deficientes auditivos.

Descrição

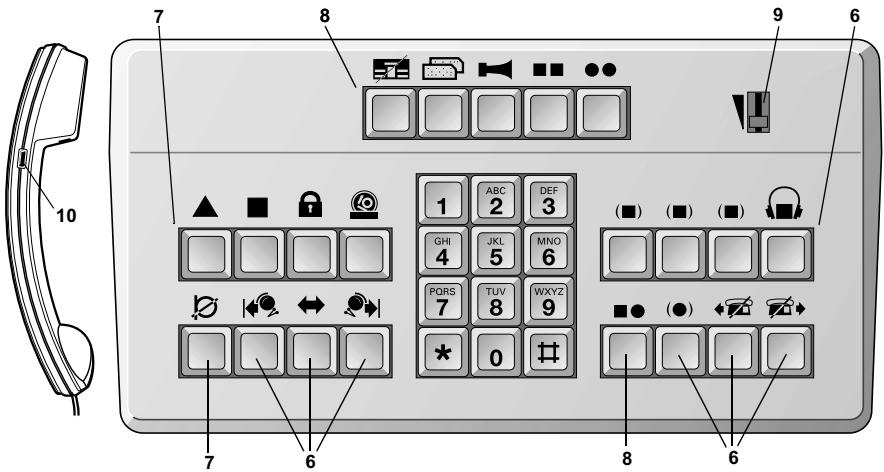
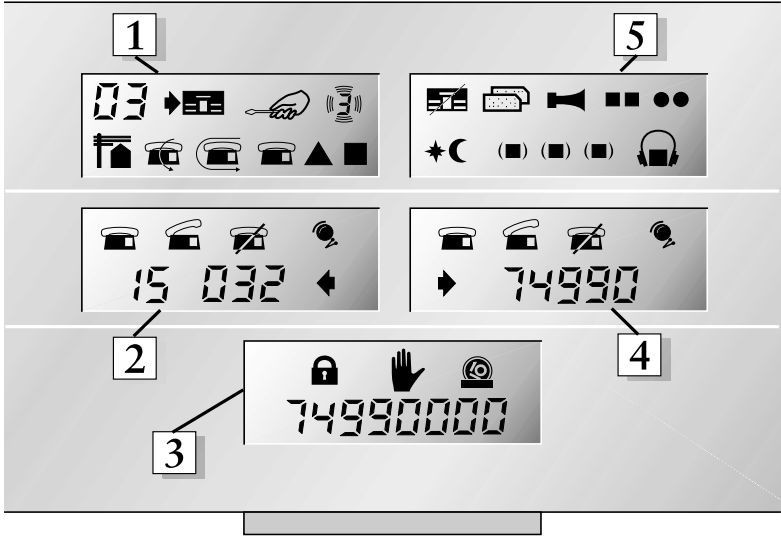

Os displays

Os símbolos do display indicam que função o terminal está executando no momento. Há cinco campos no display:

- 1 **Campo de acesso à chamada.**
 - O tipo da chamada recebida.
 - Quantas chamadas estão esperando para serem atendidas.
 - Indicação de manutenção e classe de alarme.
- 2 e 4 **Campos de status da chamada**
 - Dados da linha e números de ramais.
 - Status da parte chamada ou telefonista.
 - A primeira parte conectada aparece ao lado esquerdo.
- 3 **Campo de conexão**
 - Dígitos teclados (até oito dígitos).
 - Medição de chamada.
 - Chamadas para ramais bloqueados.
 - Dados de controle na programação.
- 5 **Programação/campo em espera**
 - O modo terminal.
 - Chamada em espera e chamadas monitoradas.

Uma vez familiarizado com os símbolos, o status do terminal torna-se automaticamente compreensível. Consulte a seção “Símbolos da Unidade de Display” a fim de obter um guia detalhado para os displays.

O teclado

O painel de teclas é usado para realizar operações como, por exemplo, atendimento, transferência e para colocar chamadas em espera. Consulte a seção “Descrição das teclas” para uma descrição das teclas.

- 6 **Teclas de processamento de chamadas**
- 7 **Teclas de serviço**
- 8 **Teclas de função especial**
- 9 **Controle do nível do som**
- 10 **Pressione para falar**

Nota: O diagrama do terminal também está impresso na capa dobrada no final do guia.

Conexão de acessórios

Um monofone, um fone de ouvido, um pedal, um aparelho braille e um gravador podem ser conectados à unidade de display do terminal, veja o diagrama abaixo.

Nota:

- As placas interruptoras de algumas entradas do conector devem ser removidas antes da conexão, de preferência com uma chave de fenda pequena.
- Quando for usado um cabo de desconexão rápida para o monofone, a bobina do cabo deve ser conectada ao terminal.

Lado esquerdo da unidade de display

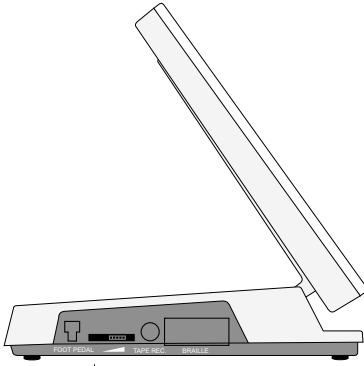

Lado direito da unidade de display



↑
Controle do nível de toque da campainha

Preparando o terminal

Tarefa ativar/desativar

O terminal deve estar ativado para receber chamadas. Se uma chamada recebida não for atendida em um tempo predeterminado, o terminal será automaticamente desativado.

Nota: *Como opção, as chamadas para o número individual de telefonista podem ser recebidas mesmo se o terminal estiver desativado, caso necessite, contate o administrador de sistema.*



Off aparece no display se o terminal estiver desativado.



Night aparece no display se o terminal estiver no modo de serviço noturno.

Para ativar/desativar o terminal ou conectá-lo para o serviço diário:



Pressione

Sinal acústico

O terminal usa estes sinais acústicos para avisar as chamadas recebidas.

- Um toque de campainha; indica uma chamada para o terminal e é usado para um tráfego normal e intenso. Há quatro ritmos: chamada interna, externa, rechamada e chamada de emergência.
- Toque de campainha contínuo; indica quando uma chamada de emergência ou outra chamada não foi atendida em um tempo predeterminado.



Pressione para alternar entre um toque de campainha e um toque de campainha contínuo

Nota: O nível de toque da campainha pode ser alterado, através do controle no lado esquerdo da unidade de display, consulte a seção “O Terminal”. As chamadas em espera, que passaram do tempo predeterminado, são sempre indicadas com um sinal acústico contínuo.

Ajustando o sinal de toque da campainha

Você pode alterar o toque da campainha em dez sinais diferentes.

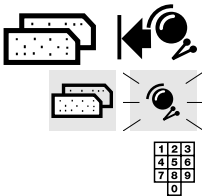

Pressione

Você entra no modo programação do ajuste de sinais.

Tecla qualquer número de 0 a 9 para selecionar um sinal de toque da campainha

Você ouvirá o toque selecionado. O último número pressionado será armazenado quando você sair do modo de programação.



Pressione para sair

Nota: O terminal deve ficar inativo ou no modo de ausência/noturno. O toque da campainha deve ser audível até você sair do modo de programação.

Atendimento manual ou automático

O terminal pode ser usado no modo automático ou manual. No modo automático, as chamadas são atendidas imediatamente sem precisar pressionar qualquer tecla.



Para ativar o atendimento automático

(Para retornar ao atendimento manual, pressione a tecla novamente.)



O display mostra que chamadas serão atendidas automaticamente.

Nota: Se o terminal estiver programado para o atendimento automático, você não precisa pressionar a tecla atender/transferir para atender as chamadas.

Transferência manual ou automática

As chamadas de entrada podem ser transferidas manual ou automaticamente, as chamadas transferidas automaticamente são encaminhadas para os ramais sem pressionar qualquer tecla. Este guia do usuário assume um terminal programado para realizar a transferência automática.



Para ativar a transferência automática

(Para retornar à transferência manual, pressione a tecla novamente.)



O display mostra as chamadas que serão transferidas automaticamente.

Nota: *Se o terminal estiver programado para a transferência automática, você não precisa pressionar a tecla atender/transferir para transferir as chamadas.*

Chamadas de entrada

Entrada chamadas externas

O terminal toca e o display mostra uma nova entrada de chamada externa. Os símbolos que serão exibidos vai depender do tipo de chamada:

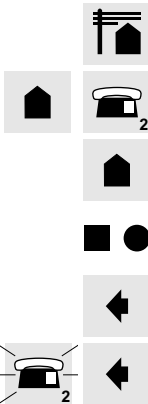

entrada de chamada de uma rede pública

entrada de chamada de uma rede privada

entrada de chamada de uma linha de junção

Pressione para atender a chamada

Você será conectado ao chamador.

O display mostra esta informação se a chamada for proveniente de uma rede privada.

Chamadas desviadas



Se uma chamada não atingir o local designado, ela será reencaminhada ao terminal.



Pressione para atender a chamada

Você será conectado ao ramal que lhe chama.

Há quatro motivos para uma chamada ser reencaminhada ao terminal, eles aparecem no display:



Ramal teclado está ocupado.



Foi encontrado congestionamento de recursos.



Ramal teclado está bloqueado.



Número teclado está livre ou o número está incompleto.

Se possível, corrija a falha e informe à parte que chama

Um ramal ou telefonista liga para o terminal

Um ramal ou telefonista pode contatar o terminal usando um dos dois métodos:



Teclando um número comum às telefonistas

Nota: Se uma telefonista discar um número comum às telefonistas, todos os outros terminais de telefonista no sistema tocam.



Teclando um número individual de telefonista

Nota: Se a função “para receber chamadas enquanto o terminal estiver desativado” for usado e o terminal estiver desativado, o símbolo à esquerda não acenderá.



Pressione para atender a chamada

Você será conectado ao ramal que lhe chama.

Consulta

Se um ramal ao chamar seu terminal estiver com uma ligação externa estacionada, proceda da mesma forma como explicado na seção “Um ramal ou telefonista liga para o terminal”.

Para reconectar o ramal à linha externa:



Pressione

O terminal ficará liberado.

Para conectar o terminal à chamada externa:

Peça ao ramal para substituir o aparelho

Quando o ramal colocar o fone no gancho, você será conectado automaticamente ao chamador.

Chamadas de emergência

Uma chamada de emergência proveniente de um ramal, uma rede privada ou uma linha de junção é indicada através de um sinal acústico contínuo.

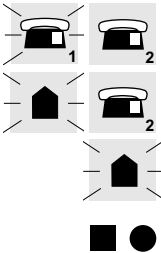

Chamada de emergência proveniente de um ramal

Chamada de emergência proveniente de uma rede privada

Chamada de emergência proveniente de uma linha de junção

Pressione para atender a chamada

Você será conectado ao ramal que lhe chama.

Chamadas redirecionadas

Quando uma chamada é redirecionada para o seu terminal. O terminal toca.

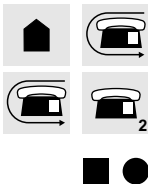

Se a chamada redirecionada for proveniente de uma linha externa

Se a chamada redirecionada for proveniente de um ramal

Pressione para atender a chamada

Você será conectado ao ramal que lhe chama.

Informação de ausência (redirecionamento de mensagem)

Quando um ramal chamado tiver ativado uma informação de ausência e a chamada for redirecionada para seu terminal. A informação de ausência pode ser ativada nos terminais ou ramais.

Ouve-se um único toque.

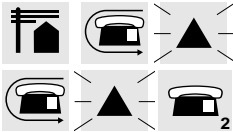

Se a chamada redirecionada for proveniente de uma linha externa

Se a chamada redirecionada for proveniente de um ramal

A unidade de display mostra o número do ramal, o código de ausência e a hora/data de retorno para o ramal chamado.



Pressione para atender a chamada

Você será conectado ao ramal que lhe chama.

Forneça a informação ao chamador

Pressione para liberar a chamada

Nota: Caso seja ativada a informação de ausência, ela poderá ser sobreposta, veja a seção "Transferência - Sobreposição".



Transferência

Este capítulo descreve como transferir chamadas para ramais, telefonistas, unidades de busca-pessoa e linhas externas.

Transferência (em geral)

Para transferir uma chamada para um ramal.



Tecele o número do ramal



Pressione para transferir a chamada

A chamada será transferida e o terminal ficará liberado.

***Nota:** Se o terminal estiver preparado para a transferência automática, a ligação será automaticamente transferida assim que o último dígito do número do ramal tiver sido teclado, o terminal por sua vez ficará liberado.*

Anúncio de chamada

Se você quiser anunciar a chamada antes de transferir (o terminal deve estar no modo de transferência manual).



Tecele o número do ramal



Pressione

Nota: Se o ramal chamado estiver em uma rede privada, não há necessidade de pressionar esta tecla, pois a chamada será transferida automaticamente.



O terminal liga para o ramal.



A parte chamada atende.



Pressione para transferir a chamada

A chamada será transferida e o terminal ficará liberado.

Ramal ocupado



Se o ramal estiver ocupado, informe o chamador e pergunte se deseja aguardar ou ligar mais tarde.

Se o chamador quiser aguardar:



Pressione para transferir a chamada

A chamada será transferida e o campo ativado para o ramal ocupado.

O terminal ficará liberado.

Se o chamador quiser ligar mais tarde:



Pressione

A chamada será desconectada e o terminal ficará liberado.

Se o chamador quiser ser conectado para outro ramal:



Pressione



Tecle o número do ramal

Proceda a transferência da chamada normalmente.



Se o ramal ocupado tiver uma chamada anterior estacionada:

Você pode colocar uma chamada em espera, consulte a seção “Facilidades de serviço - Estacionamento de ligações”.

Ramal bloqueado

Quando um assinante liga para um ramal que está bloqueado para discagem interna direta, a chamada é desviada para o seu terminal.

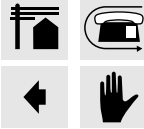

Exemplo de display:

Informe o chamador que o ramal requisitado está bloqueado para discagem interna direta.

Se o chamador quiser que você transfira a chamada para o ramal requisitado:



Pressione e tecle o número do ramal

Transfira a chamada do modo usual.

Contudo, se a pessoa chamada estiver restringida para receber chamadas externas, você poderá deixar uma mensagem para o ramal:



Pressione e tecle o número do ramal

Ramal está livre.



Pressione

O terminal liga para o ramal. Quando o ramal atender, você poderá passar a mensagem.



Pressione

Informe a resposta ao chamador externo.

Para encerrar as chamadas:



Pressione

As chamadas são desconectadas e o terminal ficará liberado.

Número livre

Quando um número livre do ramal for fornecido a você através do chamador:

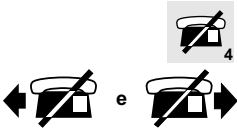

Informe o chamador sobre a situação

Pressione

As chamadas serão desconectadas e o terminal ficará liberado.

Informação de ausência (redirecionamento de mensagem ativada)

Quando um chamador externo quiser falar com um ramal com a informação de ausência ativada.

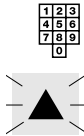

Tecele o número do ramal

O terminal mostra o código de redirecionamento e, quando inserido, a data/hora do retorno.

Nota: Os códigos de ausência são constituídos de um dígito, dependendo do sistema conectado à central. Contate seu administrador de sistema com relação aos códigos de ausência disponíveis.

Forneça a informação ao chamador



Pressione

As chamadas serão desconectadas e o terminal ficará liberado.

Nota: Caso seja ativada a informação de ausência, ela poderá ser sobreposta, veja a seção “Sobreposição”.

Ramal redirecionado

Quando você transferir uma chamada para um ramal interno redirecionado.



Tecele o número do ramal

O terminal mostra o número redirecionado.



Pressione para transferir a chamada

A chamada será transferida e o terminal ficará liberado.

Siga-me externo

Quando você transferir uma chamada para um ramal interno que ativou um follow-me externo, ou seja, solicitou uma transferência de chamadas recebidas para um número de telefone externo.



Tecele o número do ramal

O display mostra a chamada sendo redirecionada para uma linha externa.



Pressione para transferir a chamada

A chamada será transferida e o terminal ficará liberado.

Número pessoal

Quando você transfere uma chamada para um ramal com um perfil de número pessoal ativado.

Nota: Na transferência automática ou quando você transfere antes de enviar um sinal de campainha através do ramal, o terminal fornece informações normais.

Se você quiser enviar um sinal de campainha antes de transferir:



Tecele o número do ramal

Nota: A campainha manual não está disponível para um telefone sem fio ou ramal IP ou para um terminal ISDN.



Pressione para enviar sinal de campainha

O terminal mostra o número teclado e o número de posição de atendimento.

Nota: Se o número de posição de atendimento for igual ao número discado, ambos serão mostrados, o número discado e o número de atendimento.



Pressione para transferir a chamada

A chamada será transferida e o terminal ficará liberado.

Telefonistas e grupos

Para transferir uma chamada para outra telefonista ou grupo em sua própria central ou rede privada.

Telefonistas



Teclé o número de telefonista



Pressione para transferir a chamada

A chamada será transferida e o terminal ficará liberado.

Grupos

Para transferir uma chamada para um número de grupo:



Teclé o número de grupo

O terminal mostra o número de grupo teclado e o número do ramal de atendimento no grupo.



Pressione para transferir a chamada

A chamada será transferida e o terminal ficará liberado.

Unidade de busca-pessoa

As chamadas podem ser transferidas para uma unidade de busca-pessoa.



Tecele o número do ramal



Pressione para ativar a facilidade de busca-pessoa

Você pode transferir a chamada antes de alguém atender ou esperar que alguém atenda.

O display mostra o símbolo de busca-pessoa.



Pressione para transferir a chamada

A chamada será transferida e o terminal ficará liberado.

Nota: A busca-pessoa pode iniciar automaticamente se você transferir uma chamada para um ramal que tenha um redirecionamento ativado à unidade de busca-pessoa.

Normalmente, você não será envolvido no procedimento de atendimento. Você será rechamado depois de um tempo predeterminado, somente se não houver atendimento.



Se a pessoa chamada não puder ser encontrada.

Se o ramal chamado estiver ocupado, você poderá ativar o anúncio:



Pressione para ativar a facilidade de busca-pessoa



Pressione para ativar o anúncio de chamada



Pressione para ativar a chamada

A chamada é estacionada através da unidade de busca-pessoa e o terminal ficará liberado.

Busca-pessoa com mensagens

A unidade de busca-pessoa pode ser equipada de modo a permitir a busca com mensagens. As mensagens são transmitidas conforme os códigos de dígitos predeterminados contendo no máximo dez dígitos. A mensagem será mostrada no display do receptor da busca.

✳ **8 1** ✳



Tecele

Tecele o número do ramal de busca e pressione



Tecele o código de mensagem (de 1 a 10 dígitos)

#

Pressione

O terminal ficará liberado.

Linha externa

Pode ser uma chamada para outra central dentro da rede privada ou para a rede pública.



Tecele o código para obter uma linha (a linha que deseja acessar) e o número externo



Pressione para transferir a chamada

A chamada será transferida e o terminal ficará liberado.

Sobreposição

Ramal redirecionado



Quando você chamar um ramal redirecionado, o número redirecionado aparece no display.



Pressione

✳ 6 0 ✳

Tecle



Tecle o número do ramal

#

Pressionar para ativar a sobreposição



Pressione

Se o ramal redirecionado aceitar a chamada:



Pressione para transferir a chamada

Informação de ausência



Quando você liga para um ramal e recebe uma informação de ausência.



Pressione

Liga-se mais uma vez para o ramal, mas desta vez não há informação de ausência.



Pressione

Se o ramal redirecionado aceitar a chamada:



Pressione para transferir a chamada

Facilidades de serviço

Estacionamento de ligações

O “estacionamento” de uma ligação em curso deixa seu terminal temporariamente livre para desempenhar outras atividades. A ligação “estacionada” é temporizada, significando que, se não for retomada dentro de um determinado tempo, voltará automaticamente a sinalizar seu terminal, como se fosse uma chamada de entrada.

A chamada em espera deve estar na conexão de voz com o terminal.

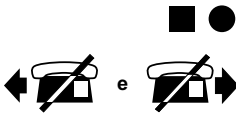

Pressione para colocar a chamada em estacionamento

Pressione para retornar uma ligação estacionada

Conexão da voz com o chamador que estava em espera.

Nota: Para retornar a última chamada em espera, o terminal deve estar no estado inativo.

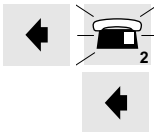

O display mostra que a parte é um ramal.

O display mostra que a parte é uma linha externa.

Estacionamento através das teclas de estacionamento

Um método alternativo para colocar uma chamada em espera é usar uma tecla de estacionamento.



Pressione para colocar a chamada em estacionamento

O símbolo da tecla correspondente é exibido e o terminal é liberado.



Pressione a tecla correspondente para recuperar a chamada em espera

Conexão da voz com o chamador que estava em espera.

Estacionamento através da tecla de monitoração

As chamadas também podem ser colocadas em espera usando a tecla de monitoração. Esse método permite à telefonista ouvir o chamador que foi colocado em espera. Não há temporização do estacionamento nem rechamada automática ao seu terminal.



Pressione para colocar a chamada em estacionamento

O símbolo de monitoração aparece no display, o terminal fica liberado e um caminho de escuta unilateral é estabelecido para permitir a você monitorar o chamador que está em espera.



Para retornar uma ligação estacionada

Conexão da voz com o chamador que estava em espera.

Anúncio

Quando você recebe uma chamada para um ramal que precisa ser anunciada antes de ser transferida, siga estes procedimentos (o terminal deve estar no modo de transferência manual).

O ramal está livre

Tecele o número do ramal



Pressione para ligar para o ramal



Quando a parte chamada atender, anuncie a chamada

Pressione



Conexão da voz com o chamador e o ramal (conexão de terceiros).



Pressione para transferir a chamada

A chamada será transferida e o terminal ficará liberado.



O ramal está ocupado

Se você estiver anunciando uma chamada para um ramal ocupado e se for permitida a chamada em espera.



O display mostra esta informação.

Se o chamador quiser aguardar:



Pressione para ativar o anúncio de chamada



Pressione para ativar a chamada

A chamada é colocada em espera sobre o ramal com anúncio e o terminal é liberado.



Quando o ramal ficar livre você será chamado:



Pressione

Conexão da voz com o chamador que estava em espera.



Pressione para ligar para o ramal

Quando a parte chamada atender, anuncie a chamada



Pressione

Conexão da voz com o chamador e o ramal.



Pressione para transferir a chamada

A chamada será transferida e o terminal ficará liberado.

Rechamada

Uma chamada é uma:

- chamada estacionada através da tecla atender/transferir.
- chamada colocada em espera através uma tecla de estacionamento.
- chamada transferida para um ramal livre que não atende.
- chamada transferida para um ramal ocupado.

As chamadas são supervisionadas. Quando a chamada não for recuperada ou atendida dentro de um tempo predeterminado (alterável pelo administrador de sistema), a chamada será retornada ao terminal.

Chamadas em espera através da tecla atender/transferir ou através de uma tecla de estacionamento



O terminal toca e esta informação é exibida.



Pressione para atender a chamada

Ramal não atende ou ocupado



Se o ramal estiver livre, mas não atender.



Se o ramal estiver ocupado.



Pressione para atender a chamada

Informe o chamador sobre a situação, proceda como uma transferência normal.

Se o ramal atender:

Ouve-se um toque de aviso.

Conexão da voz com ambas as partes.



Pressione para transferir a chamada

A chamada será transferida e o terminal ficará liberado.

Medição de chamada

Um ramal pode solicitar uma ligação externa com medição de chamada. Para atendê-la, utilize um dos quatro métodos seguintes:

Nota: Os dois primeiros métodos não estarão disponíveis para um telefone sem fio ou ramal IP ou para um terminal ISDN, pois a campainha manual não é utilizada para estes tipos de ramais.

O ramal é chamado primeiro

Este método faz com que o ramal seja impedido de receber ou fazer outras chamadas, enquanto você estiver estabelecendo a ligação com medição solicitada.

Peça ao ramal para desligar



Tecele o número do ramal



Pressione



Tecele o número externo

Peça a pessoa chamada para aguardar na linha



Pressione e anuncie a chamada

Você será reconectado ao ramal.



Pressione para falar com ambas as partes



Pressione para transferir a chamada

A chamada será transferida e o terminal ficará liberado.

O assinante é chamado primeiro

Peça ao ramal para desligar



Pressione

Faça uma chamada externa do modo usual

Peça a pessoa chamada para aguardar na linha



Ligue para o ramal



Pressione

Anuncie a chamada quando o ramal atender



Pressione para falar com ambas as partes



Pressione para transferir a chamada

A chamada será transferida e o terminal ficará liberado.

O ramal espera com o fone fora do gancho



Pressione

Tecele o número externo

Informe a pessoa chamada que você tem um chamador para ele



Pressione para falar com ambas as partes

Anuncie a chamada



Pressione para transferir a chamada

A chamada será transferida e o terminal ficará liberado.

Transferência do tom de discagem

Um ramal liga para o terminal e solicita uma linha de medição externa.

**Peça ao chamador para aguardar na linha****Pressione****Tecele o código de acesso para uma linha externa**

Tom de discagem.

**Pressione para transferir a chamada**

A linha será transferida e o terminal ficará liberado.

Rechamar a partir de uma chamada de medição

Todas as chamadas com medição são rechamadas para a telefonista final de forma que ela possa ler a medição. Quando uma chamada de medição for rechamada para o terminal:



O display mostra a seguinte informação.

**Pressione**

O número do ramal solicitado e o número de pulsos aparecem no display.

Observe o número de pulsos e o nome/número do ramal**Pressione**

A última linha do display altera para mostrar o número externo.

Observe o número externo**Pressione**

A chamada com medição será zerada e o terminal ficará liberado.

Nota: Podem ser lidos os números externos com no máximo 24 dígitos. O número é exibido e dividido em três partes, cada um com 8 dígitos. Pressione a tecla de medição da chamada para visualizar cada parte; ao pressioná-la pela quarta vez, o número de pulsos com medição e o símbolos serão mostrados.

Chamadas em série

Uma chamada em série permite que um chamador fale com vários ramais na central sem que a ligação retorne. Isto significa que, ao término de cada conversação, a ligação do assinante retorna ao seu terminal. A telefonista tecla o próximo ramal e transfere a próxima chamada.

Nota: Se você precisar estar ausente depois que uma chamada em série foi solicitada, a função "redirecionamento de rechamada" deve ser ativada, consulte a seção "Redirecionamento de rechamadas".

Quando um assinante pedir uma chamada em série:

Instrua o chamador para aguardar depois de cada conversação encerrada



Pressione

O símbolo da chamada em série aparece no display.



Tecele o número do ramal

Proceda da mesma maneira conforme descrito na seção "Transferência".



Ao término da conversação, a ligação externa é devolvida ao seu terminal. O número do ramal (8 dígitos) da chamada encerrada é mostrado no display.



Pressione para atender e pergunte qual ramal a pessoa deseja depois



Tecele o número do próximo ramal e transfira

Quando a última conversação for concluída:



Pressione para conectar ao chamador



Pressione para cancelar a função de chamada em série



Pressione

A chamada será desconectada e o terminal ficará liberado.

Redirecionamento de rechamadas

Se você precisar se ausentar temporariamente do seu terminal durante o tempo em que a facilidade “chamada em série” estiver ativada, será necessário tomar providências para que o retorno das ligações seja redirecionado para uma outra telefonista.

Para ativar o redirecionamento de chamadas:

* 2 1 * 

#



2 1

Tecele e tecele o número individual da telefonista

Pressione

Pressione para ativar

O terminal está ausente.

Para cancelar o redirecionamento de rechamadas:

Tecele

Discando durante chamadas conectadas

Quando fizer chamadas para tele-serviços interativos como, por exemplo, números de telefones de bancos, você precisará usar os sinais DTMF (Dual Tone Multi Frequency). Se sua central já não estiver programada para converter automaticamente os números inseridos nos sinais DTMF, você precisará ativar a função durante a chamada.



Pressione durante a chamada

O display mostra que você entrou no modo DTMF.

Tecele os dígitos solicitados

Pressione para encerrar o modo DTMF

Pressione para encerrar

O terminal ficará liberado e a chamada será desconectada.

Intercalação e desconexão forçada

Nos casos de chamadas urgentes, você poderá utilizar a facilidade intercalação para entrar em uma conversação em curso e, se a chamada for aceita, aplicar a desconexão forçada, a fim de efetuar a transferência.

Uma chamada urgente será conectada ao terminal.



Tecele o número do ramal



Aparece no display se o ramal estiver ocupado.



Aparece no display se o ramal estiver ocupado com uma chamada estacionada.



Pressione para aplicar a intercalação

É emitido o tom de intercalação e você será conectado à conversação em curso.

Informe o ramal sobre a chamada urgente que chegou para ele

Se o ramal concordar em aceitar a nova chamada urgente



Pressione

A nova conexão é mantida e a conexão original é desfeita.



Pressione para conectar a chamada

A chamada urgente é conectada ao ramal e o terminal ficará liberado.

Se o ramal quiser terminar primeiro a ligação em curso



Pressione

Você será conectado ao chamador urgente.

Informe o chamador que você irá transferir a chamada assim que o ramal estiver livre



Pressione para ativar a chamada

O chamador terá que esperar na linha e o terminal é liberado.

Se a classe de serviço de ramais não permitir a intercalação



O display indica que a intercalação não é permitida neste ramal.



Pressione

Você será conectado ao chamador urgente.

Informe o chamador de que você está impedido de entrar e que ele terá de aguardar até que o ramal fique livre



Pressione para ativar a chamada

O chamador terá de esperar na linha e o terminal é liberado.

Separação de chamada

Quando duas partes (interna ou externa) estiverem conectadas ao seu terminal, a facilidade separação de chamadas permite que você possa conversar sigilosamente com cada uma delas.



Pressione para falar somente com a parte no lado esquerdo

Conexão da voz com o chamador esquerdo.



O display mostra esta informação.

ou



Pressione para falar somente com a parte no lado direito

Conexão da voz com o chamador direito.



O display mostra esta informação.

Assistência

Métodos de assistência

Se um ramal não puder ou não for permitido executar uma tarefa, ele pode contatar uma telefonista para solicitar assistência.

A telefonista pode:

- chamar primeiro o ramal
- chamar primeiro a outra parte
- pedir ao ramal que espere com o fone fora do gancho
- transferir o 'tom de discagem' para o ramal e deixar que ele mesmo faça a chamada.

Nota: 1 e 2 não podem ser usados para um telefone sem fio ou ramal IP ou para um terminal RDSI quando a campainha manual não for utilizada nesses tipos de ramais.

Chamando primeiro o ramal

O ramal desliga depois de ligar à telefonista para solicitar assistência. Este método de assistência evita que o ramal faça ou receba chamadas.



Tecle o número do ramal e o número solicitado



Pressione (se o número solicitado for um número interno)

Informe a parte chamada e peça para esperar na linha



Pressione

Anuncie a chamada



Pressione

Conexão da voz com ambos os lados.



Pressione para transferir a chamada

A chamada será transferida e o terminal ficará liberado.

Chamando primeiro a outra parte

Permite ao ramal iniciar ou receber chamadas enquanto a telefonista contata o outro chamador.



Tecle o número do outro chamador

Informe a parte chamada e peça para esperar na linha



Tecle o número do ramal



Pressione

O terminal liga para o ramal.

Anuncie a chamada quando o ramal atender



Pressione

Conexão da voz com ambos os lados.



Pressione para transferir a chamada

A chamada será transferida e o terminal ficará liberado.

Esperando com o fone fora do gancho



Tecele o número do outro chamador

Peça a pessoa chamada para aguardar



Pressione

Anuncie a chamada



Pressione

Conexão da voz com ambos os lados.



Pressione para transferir a chamada

A chamada será transferida e o terminal ficará liberado.

Transferindo o tom de discagem

O ramal solicita uma linha externa.

Peça para esperar na linha



Tecele o código de acesso para uma linha externa

Tom de discagem.



Pressione para transferir a linha

A linha será transferida ao ramal permitindo ao chamador fazer a chamada externa e o terminal é liberado.

Chamadas de conferência

Uma chamada de conferência pode ser estabelecida com no máximo 8 membros, você pode conduzir a conferência ou ser um membro.

Líder/Iniciador de conferência

Para iniciar uma conferência (estando o seu terminal livre):

✖ 3 #

Tecele

Para adicionar um membro à conferência:



Tecele o número do ramal



Pressione

O terminal liga para o ramal e informa o ramal que uma conferência será iniciada.



Pressione



O número de membros da conferência é exibido.

Repita o procedimento para adicionar mais membros à conferência

Para desconectar uma conferência estabelecida.



Pressione

O terminal ficará liberado.

Nota: Quando o número máximo de participantes é atingido, você é desconectado automaticamente da conferência.

Membro da conferência

Um ramal pode convocá-lo(a) a participar de uma conferência.

Nota: Enquanto membro, você não terá acesso a nenhuma das funções de telefonista.



Pressione



Você será conectado ao chamador. Você será informado(a) sobre sua participação na conferência.



Pressione para encerrar

Você será desconectado da conferência e o terminal ficará liberado.

Busca interna de grupo

Você pode ajudar membros de grupo de busca a sair e a participar dele.

Para sair do grupo:

✳ 2 1 ✳



Pressione e tecle o número do ramal

#

Pressione

Para entrar novamente no grupo:

2 1 ✳



Pressione e tecle o número do ramal

#

Pressione

Programação de números abreviados individuais

Você pode ajudar ramais a programar números abreviados individuais relacionando-os às teclas numéricas de 0 a 9 de seus telefones. O número a ser programado pode ser constituído de no máximo 20 dígitos.

Nota: O ramal deve ter acesso a esta função.

Para programar ou alterar um número:

*** 5 1 ***

Tecla



Tecla o número do ramal e pressione

(0-9) *

Tecla o dígito selecionado e pressione



#

Tecla o número inteiro e pressione

Para apagar um número específico:

5 1 *

Tecla



Tecla o número do ramal e pressione

(0-9) #

Tecla o dígito selecionado e pressione

Para apagar todos os números:

5 1 *

Tecla



#

Tecla o número do ramal e pressione

Código de autorização

Você pode bloquear/desbloquear um ramal através do código de autorização individual.

Para bloquear um ramal:

*** 7 6 ***



#

Tecla

Tecla o número do ramal e pressione

Para desbloquear um ramal:

7 6 *



Tecla

Tecla o número do ramal e pressione



#

Tecla o código de autorização individual e pressione

Contate seu administrador de sistema com relação ao código de autorização.

Redirecionamento

Você pode ajudar um ramal a redirecionar suas chamadas para uma posição predeterminada de atendimento especificada pelo administrador de sistema.

Nota: O ramal deve ter acesso a esta função.

Redirecionamento direto quando uma chamada é transferida para o ramal

Ativar:

*** 2 1 ***

Tecele

1	2	3
4	5	6
7	8	9
0		

#

Tecele o número do ramal e pressione

Cancelar:

2 1 *

Tecele

1	2	3
4	5	6
7	8	9
0		

#

Tecele o número do ramal e pressione

Redirecionamento quando o ramal não atender

Ativar:

*** 2 1 1 ***

Tecele

1	2	3
4	5	6
7	8	9
0		

#

Tecele o número do ramal e pressione

Cancelar:

2 1 1 *

Tecele

1	2	3
4	5	6
7	8	9
0		

#

Tecele o número do ramal e pressione

Redirecionamento quando o ramal estiver ocupado

Ativar:

× 2 1 2 ×



#

Tecele

Tecele o número do ramal e pressione

Cancelar:

2 1 2 ×



#

Tecele

Tecele o número do ramal e pressione

Siga-me interno

Ajuda um ramal a redirecionar chamadas para um número de ramal alternativo.

Nota: O ramal deve ter acesso a esta função.

Ativar:

× 2 1 ×



×

Tecele

Tecele o número do ramal e pressione



#

Tecele o novo número e pressione

Cancelar:

2 1 ×



#

Tecele

Tecele o número do ramal e pressione

Siga-me externo

Você pode ajudar um ramal a redirecionar chamadas para um número externo.

Nota: O ramal deve ter acesso a esta função.

Ativar:

*** 2 2 ***

Tecele

1	2	3
4	5	6
7	8	9
0		

#

Tecele o número do ramal e pressione

1	2	3
4	5	6
7	8	9
0		

#

Tecele o código de acesso à linha/número externo e pressione

Cancelar:

2 2 *

Tecele

1	2	3
4	5	6
7	8	9
0		

#

Tecele o número do ramal e pressione

Siga-me redirecionado para unidade de busca-pessoa

Você pode ajudar um ramal a redirecionar suas chamadas para uma unidade de busca-pessoa.

Ativar:

*** 2 1 8 ***

Tecele

1	2	3
4	5	6
7	8	9
0		

#

Tecele o número do ramal e pressione

Cancelar:

2 1 8 *

Tecele

1	2	3
4	5	6
7	8	9
0		

#

Tecele o número do ramal e pressione

Informação de ausência (redirecionamento de mensagem)

Você pode ajudar um ramal a redirecionar chamadas para uma mensagem de ausência. O motivo do redirecionamento é um código de dígitos predefinido. A hora ou a data de seu retorno é gravada no formato de quatro dígitos, HHMM para hora/minuto ou MMDD para mês/dia.

Ativar:

✳ **2 3 0** ✳

1	2	3
4	5	6
7	8	9
0		

✳

Tecele

Tecele o número do ramal e pressione

(0–9) ✳

Tecele o código do motivo e pressione

Contate seu administrador de sistema com relação aos códigos de motivos válidos.

1	2	3
4	5	6
7	8	9
0		

#

Tecele a hora ou a data (HHMM ou MMDD) de retorno e pressione

Se o ramal não quiser deixar indicado a hora ou data do retorno:

✳ **2 3 0** ✳

1	2	3
4	5	6
7	8	9
0		

✳

Tecele

Tecele o número do ramal e pressione

(0–9) #

Tecele o código do motivo e pressione

Contate seu administrador de sistema com relação aos códigos de motivos válidos.

Cancelar:

2 3 0 ✳

1	2	3
4	5	6
7	8	9
0		

#

Tecele

Tecele o número do ramal e pressione

Tráfego de dados

Ligar para um ramal de dados livre:



Tecele o número do ramal de dados



Pressione para ligar para o ramal

Quando a parte chamada atender:



Tecele o número do ramal de dados novamente

O display mostra que o ramal está livre.



Pressione para transferir a chamada

A chamada será transferida e o terminal ficará liberado.

Se o ramal de dados estiver no modo de teste ou local:



O display mostra que não é possível fazer uma conexão.

Se você não puder fazer a conexão:



Pressione para liberar o terminal

Número pessoal (opcional)

Como telefonista, você pode ativar, alterar ou desativar esta função para um ramal selecionado.

Quando um ramal tiver ativado um perfil de busca de número pessoal, as chamadas recebidas serão transferidas para telefones internos e externos ou serviços de back-up (isto é, caixa postal ou telefonista) na ordem definida para localizar a pessoa chamada.

Dependendo da funcionalidade da central telefônica, o ramal pode ter um perfil de busca individual ou escolher entre cinco perfis de busca individuais.

Os perfis de busca são programados ou modificados pelo administrador de sistema.

Ativar:

*** 1 0 ***



Tecele

Tecele o número do ramal e pressione

Se for solicitado um perfil de busca especial:

(1-5)

Tecele o dígito do perfil de busca

Nota: Se não for inserido um dígito do perfil de busca, a lista padrão será ativada.

#

Pressione

O número pessoal será ativado.

Cancelar:

1 0 *



#

Tecele

Tecele o número do ramal e pressione

O número pessoal será desativado.

Free seating

Você pode ajudar um usuário a desativar o procedimento. (A ativação (logon) do procedimento deve ser executada pelo usuário do telefone a ser usado.)

Para fazer o logoff:

1 1 *

1	2	3
4	5	6
7	8	9
	0	

#

Tecele

Tecele o número do ramal e pressione

O usuário será desconectado do telefone em uso.

Cancelamento geral

Você pode cancelar as seguintes facilidades que representam um ramal, discando um comando de cancelamento geral:

- chamada de retorno automático
- redirecionamento direto
- redirecionamento quando o ramal estiver ocupado
- redirecionamento quando o ramal não atender
- não perturbe
- serviço noturno flexível
- siga-me (interno e externo)
- mensagem em espera manual
- informação de ausência (redirecionamento de mensagem)

0 0 1 *

1	2	3
4	5	6
7	8	9
	0	

#

Tecele

Tecele o número do ramal e pressione

Cancelamento geral.

Chamadas de saída

Através de qualquer linha externa

Nota: O terminal deve estar no estado inativo sem chamador no lado esquerdo do display.

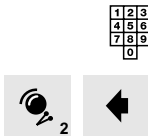

Tecla o código para obter acesso a linha externa e o número

O display mostra esta informação.

Para encerrar a conversação:



Pressione

A chamada será desconectada e o terminal ficará liberado.



Se todas as linhas estiverem ocupadas, você poderá iniciar a supervisão e ser rechamado quando a linha ficar livre:



Pressione



Pressione



A rota será supervisionada e o terminal ficará liberado. O terminal toca quando uma linha ficar livre.



Pressione para atender



Tecla o número externo

Se for urgente e todas as linhas externas estiverem ocupadas, você pode selecionar uma linha externa específica e usar a função desconexão forçada, consulte a seção “Através de uma linha externa específica”.

Através de uma linha externa específica

✖ 0 ✖

Tecele



#

Tecele o número da linha e pressione



Tecele o código para obter acesso a linha externa e o número externo



Pressione para encerrar a conversação

A chamada será desconectada e o terminal ficará liberado.



Se a linha estiver ocupada, você poderá iniciar a supervisão e ser rechamado quando a linha ficar livre:



Pressione



Pressione



A linha será supervisionada e o terminal ficará liberado. O terminal toca quando uma linha ficar livre.



Pressione para atender



Se você precisar fazer uma chamada urgente e todas as linhas estiverem ocupadas, poderá intercalar e forçar a liberação de uma linha:



Pressione para intercalar

Informe os chamadores na linha sobre a situação.



Pressione



Pressione para forçar a desconexão

A chamada será desconectada e o terminal ficará liberado.

Inicie discando novamente, use '*Através de qualquer linha*' ou '*Através de uma linha específica*'.

Através de uma linha RDSI ou de uma linha direta para outra central telefônica



Tecele o código para acesso a linha externa RDSI ou para a linha direta



Tecele o número externo



Pressione para encerrar a conversa

A chamada será desconectada e o terminal ficará liberado.



Se todas as linhas estiverem ocupadas, este símbolo será mostrado no display.

Para um ramal na rede privada



Tecele o número do ramal



Pressione para encerrar a conversa

A chamada será desconectada e o terminal ficará liberado.



Se todas as linhas estiverem ocupadas, este símbolo será mostrado no display.

Para um ramal em sua própria central

Chamada normal:



Tecele o número do ramal



Pressione

O terminal liga para o ramal.

Pressione para encerrar a conversa

A chamada será desconectada e o terminal ficará liberado.

Se o ramal chamado ativou uma informação de ausência:

Você verá a informação ativada, consulte a seção “Transferência - Informação de ausência (redirecionamento de mensagem ativada)”. Você pode sobrepor a informação, consulte a seção “Transferência - Sobreposição”.

Se o ramal chamado estiver redirecionado:



O display mostra a posição de redirecionamento e o número do ramal redirecionado.

Você pode sobrepor o redirecionamento, consulte a seção “Transferência - Sobreposição”.

Se o ramal chamado tiver programado o siga-me externo:



O display mostra os dados da linha externa e o número teclado.

Se o ramal estiver ocupado, você pode supervisionar a linha até o ramal ficar livre:

Nota: Um ramal livre, que não atenda uma chamada, também pode ser supervisionado.



Pressione



Pressione

O ramal está estacionado. O terminal é liberado e o ramal não pode iniciar novas chamadas.



O terminal toca quando o ramal ficar livre.



Pressione para atender a chamada



Pressione

O terminal liga para o ramal e você será conectado.



Pressione para encerrar a chamada

A chamada será desconectada e o terminal ficará liberado.



Se o ramal estiver bloqueado:



Pressione para liberar o terminal

Nota: Você deve liberar o terminal e informar o pessoal da manutenção para que uma verificação possa ser iniciada.

Para outra telefonista



Tecle o número individual de telefonista



Pressione para encerrar a conversação

A chamada será desconectada e o terminal ficará liberado.

Para a unidade de busca-pessoa

As pessoas equipadas com um receptor de serviço de busca-pessoa podem ser contatadas a partir de seu terminal. Dependendo do tipo de sistema de busca-pessoa, é possível enviar mensagens de dígitos ou de voz para a pessoa que possui um paging. Se você receber um tom de congestionamento ao fazer uma busca-pessoa, isso indica que o aparelho da pessoa está recarregando ou fora do escritório.



Teclé o número do ramal que você deseja realizar a busca



Pressione para ativar a facilidade de busca-pessoa

A busca-pessoa se inicia.



Pressione



Pressione

Você será rechamado quando a pessoa atender.

Atenda a rechamada normalmente

Nota: Se a parte procurada não atender em um certo espaço de tempo, você não será rechamado.

Paging com mensagem de voz:



Teclé o número do ramal que você deseja realizar a busca



Pressione para ativar a facilidade de busca-pessoa

A busca-pessoa se inicia.

Deixe sua mensagem depois do toque

Antes que o tempo de voz predeterminado seja encerrado, você ouvirá um toque de aviso.

Nota: O canal de voz pode ser uma conexão unilateral ou bilateral.

Você também pode enviar um código de mensagem de dígitos, consulte a seção “Transferência - Unidade de busca-pessoa”.

✱ 8 1 0 ✱



#

Alarme de busca-pessoa sem código de mensagem:

Tecele

Tecele o número do ramal de busca e pressione

✱ 8 1 0 ✱



✱

Alarme de busca-pessoa com código de mensagem:

Tecele

Tecele o número do ramal de busca e pressione



Tecele o código de mensagem (de 1 a 5 dígitos)

#

Pressione

Nota: O alarme da unidade de busca continua até ser atendida.

Rediscagem do último número externo

Para rediscar o último número externo chamado do terminal:

✱ ✱ ✱

Tecele

Discagem abreviada

Número abreviado comum

Estes números são os mesmos para todos os usuários e são programados no centro de manutenção do terminal.



Tecele o número abreviado comum e proceda como uma chamada discada normalmente

Número abreviado individual

Você pode programar até 10 números abreviados individuais para seu próprio uso, utilizando as teclas numéricas de 0 a 9 no teclado do telefone. Os números programados podem ter no máximo 20 dígitos.

Nota: O terminal deve ter privilégios de acesso a esta função.

*** * (0-9)**

Pressione e tecle o dígito selecionado e proceda como uma chamada discada normalmente

Para programar ou alterar um número abreviado individual:

*** 5 1 ***

Tecele

(0-9) *

Tecele o dígito selecionado e pressione

1	2	3
4	5	6
7	8	9
	0	

#

Tecele o número inteiro e pressione

Para apagar um número específico:

5 1 *

Tecele

(0-9) #

Tecele o dígito selecionado e pressione

Para apagar todos os números:

5 1

Tecele

Outras Facilidades Úteis

Relógio



Pressione e segure

As horas do dia são mostradas no display no formato de 24 horas.

Serviço noturno

A central dispõe de quatro tipos diferentes de serviço noturno:

- serviço noturno comum
Todas as chamadas de entrada são desviadas para ramal(is) predeterminado(s).
- serviço noturno individual
Chamadas de entrada em uma linha externa particular ou em um grupo de linhas externas reencaminhadas para um ramal predeterminado ou cliente.
- serviço noturno universal
As chamadas de entrada são sinalizadas em campanhas separadas distribuídas por todo o prédio. Qualquer ramal do sistema poderá atender as chamadas bastando levantar o fone do gancho e teclar um código de atendimento predeterminado.
- serviço noturno flexível
Você poderá ajudar um ramal lhe atribuindo uma linha externa para uso temporário.

Para solicitar o serviço noturno flexível:

*** 8 4 ***

Tecla



Tecla o número do ramal e pressione



Tecla o código para obter uma linha externa e pressione



#

Tecla o número da linha externa e pressione

Para cancelar o serviço noturno flexível:

8 4 *

Tecla



#

Tecla o número do ramal e pressione

Nota: Se o serviço noturno não for cancelado manualmente por você e se você tiver programado há, pelo menos, uma hora, 1 hora será cancelado automaticamente 1 hora após você assumir novamente suas funções no terminal.

Alarme



Se ocorrer uma falha na central, este símbolo pisca e mostra 2, 3 ou 4. O número indica o grau de gravidade.

2 = A falha exige uma ação dentro de uma semana

3 = A falha exige uma ação corretiva rápida dentro do horário normal de trabalho

4 = A falha exige uma ação corretiva imediata

Use o seguinte procedimento para identificar o alarme:



Pressione

O display mostra esta informação.

1 0 7



Tecle e pressione

Os símbolos se alteram para uma luz constante.



Pressione

O terminal ficará liberado.

O objetivo do reconhecimento do alarme é evitar que outras telefonistas informem sobre o alarme. Depois do reconhecimento, você deve informar o alarme para manutenção, afirmando a classe do alarme acima.

A indicação de alarme com uma luz constante permanece até que a equipe de manutenção tenha eliminado a falha e desativado o alarme do terminal de manutenção.



Quando este símbolo acender no display, a equipe de manutenção estará trabalhando na sala da central.

Comutação de emergência

É possível comutar a central para o estado de emergência. Nesta condição apenas ramais predeterminados poderão estabelecer chamadas.

Para ativar a central para o estado de emergência:

*** 9 0 #**

Tecele



O display mostra que o terminal está no estado de emergência.

Para retornar a central para o estado normal:

9 0

Tecele

Rastreamento de chamada inconveniente

Se você for incomodado(a) por chamadas externas de entrada inconvenientes, poderá apelar para o serviço de rastreamento de chamada, o qual emitirá um alarme e um relatório impresso. No relatório aparecerão o número do chamador, o número chamado, a data e a hora. Estas informações poderão, então, ser usadas para determinar a origem de tais tipos de chamadas.

***Nota:** A rota de entrada deve ter uma categoria para MCT. O recurso é suportado pela central pública.*

Para utilizar o serviço de rastreamento de chamada inconveniente, depois de uma chamada de entrada externa ser atendida:

*** 3 9 #**

Tecele

Verificação de linha ocupada

Se um determinado ramal ou uma determinada linha externa apresentar indicação de ocupação por um tempo excessivamente prolongado, você poderá verificar o estado da linha.

Nota: O lado direito do terminal deverá estar livre.



Tecele o número do ramal

ou



Acesse uma linha externa específica



O display mostra esta informação.



Pressione

O display mostra quem está conectado ao ramal ocupado ou à linha externa.

Localização de falhas

Pode haver problemas com uma linha externa específica ou falhas provocadas por interferências no equipamento. Há duas maneiras de verificar as linhas externas com falhas:

Se for observado o aparecimento de estática ou outra interferência quando se está conectado a uma parte externa, deve-se anotar os números da rota e dos módulos de interface de linha que compõem o número da linha externa.

Se for observado que todas as linhas externas estão ocupadas com muito mais frequência do que o normal, ou se houver algum motivo para suspeitar de um problema em uma linha externa específica, cada uma delas pode ser verificada individualmente, usando o procedimento descrito na seção “Chamadas de saída - Através de uma linha externa específica”.

O relatório sobre o problema deverá conter as seguintes informações:

- localização
- número da rota, do módulo de interface e da linha externa
- nome da pessoa que está relatando o problema
- data e hora do relatório
- nome da pessoa encarregada de corrigir o problema
- data e hora da correção do problema
- falha relatada
- falha encontrada

Símbolos da Unidade de Display



Símbolos que aparecem no campo de acesso à chamada



Número de chamadas em espera.



Uma luz constante indica uma chamada para uma determinada telefonista. Uma luz intermitente indica uma chamada não atendida em tempo predeterminado.



Trabalho de manutenção em curso na central.



Classes de alarme de 2 a 4.



Chamada externa de uma central pública.



Uma luz constante indica uma chamada externa de uma rede privada (linha de junção). Uma luz intermitente indica uma chamada de emergência de uma rede privada (linha de junção).



Rechamada.



Chamada desviada à telefonista na discagem interna direita ou devido ao redirecionamento à telefonista.



Uma luz constante indica uma chamada interna. Uma luz intermitente indica uma chamada de emergência interna.



Uma luz constante indica que o tempo será exibido ou o modo de privacidade será ativado pela tecla privacidade. Uma luz intermitente indica uma chamada com o redirecionamento de mensagem ativado.



Busca-pessoa.



Símbolos que aparecem nos campos de status da chamada (direito/esquerdo)



Ramal chamado está livre.



A luz constante indica que o ramal chamado está ocupado. A luz intermitente indica que o ramal chamado está ocupado com uma chamada estacionada.



O ramal teclado não está programado, o ramal chamado está no estado de bloqueio da linha ou o terminal chamado está no estado de tarefa desativado.



Ramal chamado está ocupado e é permitido a chamada em espera.



Ramal identificado como não perturbe.



Ramal chamado está em estado de bloqueio de linha.



Sinal de campainha para a parte chamada.

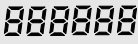

Display com seis dígitos.



Uma luz constante indica uma conexão de voz com a parte esquerda. Uma luz intermitente indica que o lado esquerdo do terminal entra no modo DTMF.



Uma luz constante indica uma conexão de voz com a parte direita. Uma luz intermitente indica que o lado direito do terminal entra no modo DTMF.



Indica uma conexão de voz com ambas as partes (direita e esquerda).



Símbolos que aparecem no campo de conexão



Chamada em série



Uma luz constante indica uma chamada para um ramal bloqueado, um ramal com 'intercalação proibida' ou transferência proibida. Uma luz intermitente indica que foi encontrado congestionamento de recursos.



Chamada com medição



Display com oito dígitos



Símbolos que aparecem no campo programação/campo em espera



Uma luz constante indica que o terminal está no estado de ausência. Uma luz intermitente indica que o terminal está manualmente bloqueado.



Terminal está no modo de programação.



Terminal está ajustado para o sinal de campainha contínuo.



Terminal está ajustado para o acesso automático às chamadas.



Terminal está ajustado para a transferência automática de chamadas.



Uma luz constante indica que a central está comutada para o serviço noturno. Uma luz intermitente indica que a central está comutada para o estado de emergência.



Uma luz constante indica em que linha uma chamada foi colocada em espera (existem 3 links). Uma luz intermitente indica que a chamada em espera passou do tempo predeterminado.



Chamada em espera está sendo monitorada.

Descrição das teclas

Todas as teclas não estão bloqueadas.



Tecla de presença/ausência

Pressione quando não quiser mais que chamadas entrem para o seu terminal. Pressione novamente para encerrar o estado de ausência. Se todos os terminais estiverem no estado de ausência, a central será comutada para o serviço noturno.



Tecla de modo de programação

Pressione para configurar o terminal de telefonista-PBX no modo de programação. Pressione novamente para sair.



Tecla de sinal contínuo

Pressione quando seu terminal tiver que ficar desatendido por um curto período. Pressione novamente quando for solicitado um retorno para um sinal normal.



Tecla de modo de aceitação automática

Pressione para aceitar chamadas automaticamente através do terminal. Pressione novamente para sair.



Tecla de modo de transferência automática

Pressione para conectar automaticamente aos ramais, depois de teclar o número do ramal. Pressione novamente para sair.



Controle do nível do som

Use esta função para ajustar o nível do som em seu receptor/fone de ouvido.



Tecla relógio

Pressione para ver a hora.



Tecla busca-pessoa

Pressione para ativar a função busca-pessoa.



Tecla chamada em série

Pressione para assinalar a linha externa em uma chamada em série. Pressione novamente para liberar a linha externa.



Tecla medição de chamada

Usada de duas maneiras:

- Pressione para assinalar a linha externa a ser registrada.
- Pressione para ler os pulsos de medição registrados e o número externo teclado.



Tecla de privacidade

Pode ser usada de dois modos (programável a partir de um terminal de manutenção):

- Pressione e segure: O chamador não poderá ouvir a conversação em sua sala.
- Alternar para mudar: Pressione para desativar o microfone. Pressione novamente para ativar o microfone.



Tecla de campo de status esquerdo

Usada para:

- Conexão da voz com a parte no campo de status esquerdo da chamada.
- Início manual do sinal de campainha.
- Intercalação no ramal ocupado ou no sinal de chamada em espera.



Tecla de conexão de terceiros

Pressione para obter a conexão com as partes direita e esquerda no display.



Tecla de campo de status direito

Usada para:

- Conexão da voz com a parte no campo de status direito da chamada.
- Início manual do sinal de campainha.
- Intercalação no ramal ocupado ou no sinal de chamada em espera.



Teclas em espera (3 teclas)

Para linhas externas e ramais.

Pressione novamente para retomar a chamada em estacionamento.



Tecla em espera com facilidade de monitoração

Pressione se você precisar atender outras chamadas enquanto a parte chamada demorar para atender. Pressione para obter novamente a conexão da voz.



Tecla atender/transferir

Usada para:

- Atendimento de chamadas de entrada.
- Transferência de chamada e início automático do sinal de campainha.
- Estacionamento de uma linha externa ou ramal.



Tecla de anúncio de chamada

Usada para:

- Anúncio de chamada para um ramal ocupado.
- Supervisão de linha externa ocupada.



Tecla desconectar campo de status esquerdo

Usada de três modos:

- Pressione para desconectar a conexão da voz com a parte no campo de status de chamada à esquerda.
- Pressione para corrigir dígitos teclados na conexão com o campo de status à esquerda.
- Pressione para exibir a chamada transferida e não atendida.



Tecla desconectar campo de status direito

Usada de três modos:

- Pressione para desconectar a conexão da voz com a parte no campo de status de chamada à direita.
- Pressione para corrigir dígitos teclados na conexão com o campo de status à direita.
- Pressione para exibir a chamada transferida e não atendida.

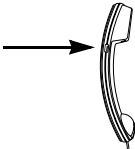

Pressione para usar a tecla falar

Localizada no aparelho. Usada de duas maneiras:

- Pressionar e segurar: Conexão de voz com parte(s) conectada(s).
- Liberar: Desconectar da(s) parte(s) conectada(s).

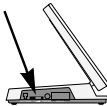

Controle do nível de toque da campainha

Índice

- Ajustando o sinal de toque da campainha 10
- Alarme 64
- Anúncio 30
- Anúncio de chamada 18
- Assistência 40
- Atendimento manual ou automático 10
- Bloquear um ramal 46
- Busca interna de grupo 44
- Busca-pessoa com mensagens 26
- Cancelamento geral 53
- Chamadas de conferência 43
- Chamadas de emergência 15
- Chamadas de entrada
 - Chamadas desviadas 13
 - Consulta 14
 - Informação de ausência 16
 - Um ramal ou telefonista liga para o terminal 14
- Chamadas de saída
 - Através de qualquer linha externa 54
 - Através de uma linha externa específica 55
 - Através de uma linha RDSI ou de uma linha direita para outra central telefônica 56
 - Discagem abreviada 60
 - Para a unidade de busca-pessoa 59
 - Para outra telefonista 58
 - Para um ramal em sua própria central 57
 - Para um ramal na rede privada 56
 - Rediscagem 60
- Chamadas desviadas 13
- Chamadas em série 36
- Chamadas enviadas 54
- Chamadas redirecionadas 15
- Código de autorização 46
- Como utilizar este manual 4
- Comutação de emergência 65
- Conexão de acessórios 8
- Consulta 14
- Desbloquear um ramal 76
- Descrição 6
- Descrição das teclas 71
- Discando durante chamadas conectadas 37
- DTMF 37
- Entrada chamadas externas 12
- Entrada de chamadas
 - redirecionadas 15
- Entrada de chamadas de emergência 15
- Estacionamento 28
- Estacionamento de ligações 28
- Facilidades de serviço 28
- Free seating 53
- Informação de ausência (redirecionamento de mensagem) 16
- Intercalação e desconexão forçada 38
- Introdução 4
- Localização de falhas 67
- Medição de chamada 33
- Número abreviado individual 61
- Número curto 60
- Número livre 21
- Número pessoal 23, 52
- O Terminal 5
- Outras Facilidades Úteis 62
- Preparando o terminal 9
- Programação de números abreviados individuais 45
- Ramal bloqueado 20
- Ramal ocupado 19
- Ramal redirecionado 22
- Rastreamento de chamada inconveniente 65
- Rechamada 32

- Rechamar a partir de uma chamada de medição 35
- Redirecionamento 47
- Redirecionamento de rechamadas 37
- Rediscagem 60
- Rediscagem do último número externo 60
- Relógio 62
- Separação de chamada 39
- Serviço noturno 62
- Siga-me externo 49
- Siga-me interno 48
- Siga-me redirecionado para unidade de busca-pessoa 49
- Símbolos da Unidade de Display 68
- Sinal acústico 9
- Sobreposição
 - Informação de ausência 27
 - Ramal redirecionado 27
- Tarefa ativar/desativar 9
- Tráfego de dados 51
- Transferência 17
 - Anúncio de chamada 18
 - Busca-pessoa com mensagens 26
 - Em geral 17
 - Informação de ausência 21
 - Linha externa 26
 - Número livre 21
 - Número pessoal 23
 - Ramal bloqueado 20
 - Ramal ocupado 19
 - Ramal redirecionado 22
 - Siga-me externo 22
 - Sobreposição 27
 - Telefonistas 24
 - Unidade de busca-pessoa 25
- Transferência do tom de discagem 35
- Transferência manual ou automática 11
- Um ramal ou telefonista liga para o terminal 14
- Unidade de busca-pessoa 25
- Verificação de linha ocupada 66

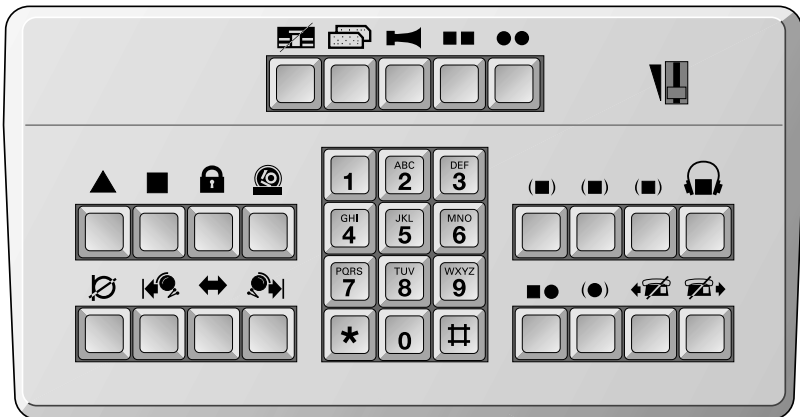
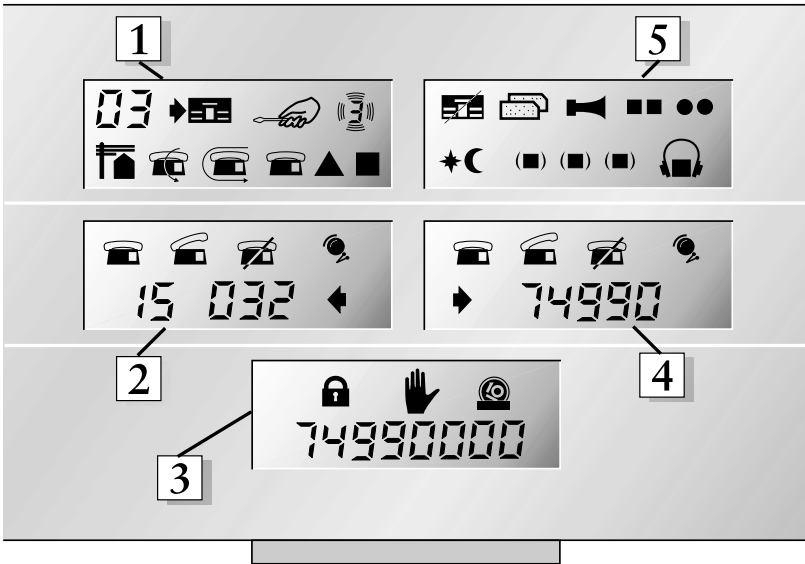

As soluções de comunicação Ericsson associam e aperfeiçoam modos avançados de troca de informações via voz, dados, vídeo e meios físicos e futuros meios para redes empresariais.

Essas soluções exigem uma verdadeira compreensão de como os negócios e os profissionais interagem – compreensão essa que necessita mais do que a satisfação de requisitos tecnológicos.

Nossos clientes são proprietários de pequenas a grandes redes empresariais, de empresas locais e também multinacionais. Oferecemos também soluções para provedores de serviços de Internet.

Entregamos qualidade de serviço em redes convergentes. Fornecemos uma equipe com mobilidade total no local e fora dele.

Integramos aplicativos de computador e telefone na área de trabalho. Facilitamos a coordenação de todas as interações comerciais sobre os meios físicos escolhidos. Essencialmente, ajudamos os negócios a moldarem relacionamentos duradouros com os clientes.











A Ericsson é o provedor líder mundial nas novas telecomunicações, com soluções de comunicação que associam telecomunicações e tecnologias de comunicação de dados com liberdade de mobilidade para o usuário. Com representações em 140 países, a Ericsson simplifica a comunicação para seus clientes – operadores de rede, provedores de serviços, empresas e consumidores – em todo o mundo.

Guia de referência rápida OPI-II











Terminal de telefonista do MD110

Símbolos da Unidade de Display





Campo de acesso à chamada

-  Número de chamadas em espera.
-  Chamada para uma telefonista individual ou não atendida a tempo.
-  Trabalho de manutenção em curso na central.
-  Classes de alarme de 2 a 4.
-  Chamada externa de uma central pública.
-  Chamada externa ou chamada de emergência de uma rede privada.
-  Rechamada.
-  Chamada desviada para a telefonista e redirecionada para ela mesma.
-  Chamada interna ou chamada de emergência interna.
-  Tempo, modo de privacidade ou chamada com redirecionamento de mensagens.
-  Busca-pessoa.









Campos de status da chamada (direito/esquerdo)

-  Ramal chamado está livre.
-  Ramal chamado ocupado ou ocupado com chamada estacionada.
-  Ramal não atribuído, linha bloqueada ou terminal de tarefa desativado.
-  Ramal chamado ocupado e chamada em espera permitida.
-  Ramal identificado como particular – não perturbe.
-  Ramal chamado está em estado de linha bloqueada.
-  Sinal de campanha para a parte chamada.
-  Display com seis dígitos.
-  Conexão da parte esquerda ou lado esquerdo no modo DTMF.
-  Conexão da parte direita ou lado direito no modo DTMF.
-  Conexão parte direita/esquerda.

Campo de conexão



-  Chamada em série.
-  Ramal bloqueado, intercalação proibida ou transferência proibida.
-  Chamada com medição.
-  Display com oito dígitos.

Programação/campo em espera



-  Terminal no estado de ausência ou bloqueado manualmente.
-  Terminal no modo de programação.
-  Terminal configurado para sinal de campanha contínuo.
-  Terminal configurado para acesso automático às chamadas.
-  Terminal configurado para transferência automática de chamadas.
-  Central no serviço noturno ou no estado emergência.
-  Indica em que linha uma chamada foi colocada em espera ou qual chamada foi colocada em espera por mais tempo do que o tempo pré-determinado.
-  Chamada em espera está monitorada.

Facilidades de serviço



Estacionamento de ligações (alt. 1):

Recuperar chamada  ou 

Estacionamento de ligações (alt. 2):

 ou 
(Pressione novamente para recuperar)

Anúncio:

Ramal livre  Ext. nº 

Ramal ocupado  (Rechamada)





Rechamada:







Assistência

Redirecionamento direto:	* 2 1 * Ext. n° #
<i>Cancelar</i>	# 2 1 * Ext. n° #
Redirecionamento quando não atender:	* 2 1 1 * Ext. n° #
<i>Cancelar</i>	# 2 1 1 * Ext. n° #
Redirecionamento quando ocupado:	* 2 1 2 * Ext. n° #
<i>Cancelar</i>	# 2 1 2 * Ext. n° #
<i>Siga-me interno:</i>	* 2 1 * Ext. n° * <i>Novo ramal n° #</i>
<i>Cancelar</i>	# 2 1 * Ext. n° #
<i>Siga-me externo:</i>	* 2 2 * Ext. n° #
<i>Cancelar</i>	# 2 2 * Ext. n° #
<i>Siga-me para unidade de busca-pessoa:</i>	* 2 1 8 * Ext. n° #
<i>Cancelar</i>	# 2 1 8 * Ext. n° #
<i>Conferência (iniciar):</i>	* 3 #
<i>Número abreviado:</i>	
<i>Programar</i>	* 5 1 * Ext. n° * (0-9) * Ext. n° #
<i>Apagar número</i>	# 5 1 * Ext. n° * (0-9) #



































Outras facilidades úteis

<i>Alarme (identificação):</i>	 1 0 7   
<i>Comutação de emergência:</i>	* 9 0 #
<i>Cancelar</i>	# 9 0 #
<i>Rastreamento de chamada inconveniente:</i>	* 3 9 #
<i>Serviço noturno flexível:</i>	* 8 4 * Ext. n° * Encaminhar código de acesso * N° de linha externa #
<i>Cancelar</i>	# 8 4 * Ext. n° #

Chamadas de saída

<i>Chamada externa: linha</i>	Código para obter uma Ext. n°
<i>Através de uma linha externa específica:</i>	* 0 * N° da linha # (Proceda como uma chamada normal)
<i>Transferência na rede privada:</i>	Ext. n°
<i>Transferência em sua central:</i>	Ext. n° 
<i>Cancelar chamada:</i>	
<i>Supervisionar ramal:</i>	  (Rechamar)
<i>Rediscar último número externo:</i>	* * *
<i>Número abreviado individual:</i>	* * (0-9)

Transferência

<i>Em geral</i>	Ext. n°  
<i>Anúncio de chamada:</i>	Ext. n°   
<i>Ramal ocupado:</i>	
<i>Estacionar</i>	 
<i>Liberar chamada</i>	 
<i>Outro ramal</i>	  Ext. n°  
<i>Ramal bloqueado:</i>	  Ext. n°  
<i>Sobreposição:</i>	
<i>Ramal redirecionado</i>	  * 6 0 * Ext. n° #   
<i>Informação de ausência</i>	   
<i>Número pessoal:</i>	  
<i>Unidade de busca-pessoa:</i>	Ext. n°   
<i>Ramal ocupado</i>	  
<i>Busca-pessoa com mensagens:</i>	* 8 1 * Ext. n° * Código de mensagem #